

Špecifikácia

SMART Board® 4055 interaktívny dotykový displej

Model SPNL-4055

Úvod

Interaktívny dotykový displej SMART Board® 4055, ktorý bol dizajnovaný špeciálne pre školy je spojením špičkových technických parametrov a širokých možností, ktoré so sebou prináša softvér SMART Notebook® na uhlopriečke 55".

Full HD displej s uhlopriečkou 55" (139,7 cm) je optimálnym riešením pre všetky štandardné i menšie miestnosti. Takto ponímaná implementácia moderných technológií činí vyučovací proces kvalitným, moderným a príťažlivým.

Už žiadne chvenie obrazu, žiadne tieň, žiadne chybné pixely na projekčnej ploche, už žiadna vypálená výbojka - FHD rozlíšenie displeja s brilantným podaním farieb upúta pozornosť každého študenta po celú dobu až 50.000 hodín životnosti.

Viac informácií o tomto produkte nájdete na webovej stránke výrobcu smarttech.com.

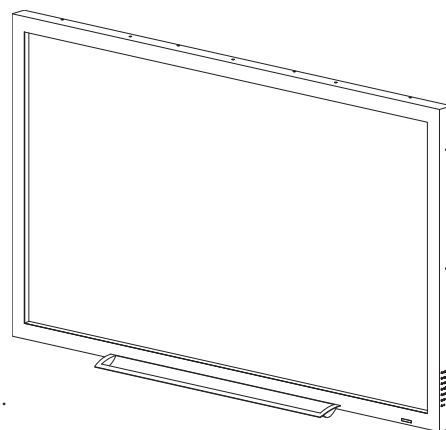

Rozmery a hmotnosť¹

Rozmery

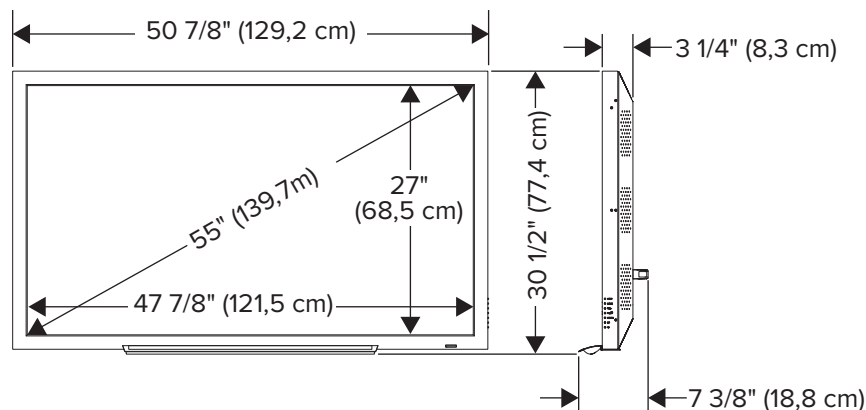

Hmotnosť

53 kg (116 lb. 13 oz.)

Jeden interaktívny displej (š×v×h)

138,5 cm × 102,5 cm × 28 cm
(54 1/2" × 40 3/8" × 11")

Tri interaktívne displeje (š×v×h)

138,5 cm × 102,5 cm × 84 cm
(54 1/2" × 40 3/8" × 33 1/8")

Prepravná hmotnosť

Jeden interaktívny displej

60 kg (132 lb. 4 oz.)

Tri interaktívne displeje

182 kg (401 lb. 4 oz.)

¹Všetky rozmery ± 1/8" (0,3 cm). Všetky hmotnosti ± 2 lb. (0,9 kg).

Hardvér

Dotyková technológia	Infračervená (IR)
Počet simultánných dotykov	Osem simultánných dotykov pre operačné systémy Windows® 7, Windows 8 a 8.1
Rozpoznanie gest	Podpora rozpoznania gest pre operačné systémy Windows 7, 8 a 8.1 a Mac OS X 10.7 or 10.8
Veľkosť pixelu	0,630 mm
Horizontálna frekvencia	57 kHz–70 kHz
Vertikálna frekvencia	57 Hz–63 Hz
Kontrast	1400:1
Jas	300 cd/m ²
Gamut	68% pre NTSC
Pozorovací uhol	178°
Odozva	8 ms
Optimálne rozlíšenie	1920 × 1080p @ 60 Hz (16:9)
Audio	integrované reproduktory 2×10 W
Štandard rozhrania	VESA® 600 mm × 400 mm

Príslušenstvo

Perá a držiak na perá	Jeden držiak pier a dve ergonomické perá
Napájací kábel	Severná Amerika, Európa a UK
Diaľkové ovládanie	IR diaľkové ovládanie
VGA kábel	6' (1,8 m) D-Sub 15-pinový konektor
USB kábel (dotyk)	16' (5 m) USB typ A/B

Konektivita

HDMI 3 vstupy HDMI® 1.4



VGA (RGB D-Sub) vstup D-Sub 15-pinový konektor

Komponentný RCA vstup (Y, Pb, Pr, L, R)

Kompozitný RCA analógový audio and kompozitný video vstup (R, W, Y)

SPDIF SPDIF optický výstup

USB A USB A (pripojenie médií)

USB B USB B (dotyk)

PC audio vstup 3,5 mm stereo jack

napájanie AC IEC 60320-C14 konektor

Podmienky inštalácie

Inštalácia Vid' *SMART Board E70, 4065 and 4055 interactive flat panel setup and maintenance guide* (smarttech.com/kb/170799).

Počítač Vid' posledná verzia SMART Notebook software release notes na smarttech.com/support.

Prevádzkové a skladovacie podmienky

Napájanie 100V AC až 240V AC, 50 Hz až 60 Hz

Príkion 125 W maximum

Standby mód < 0,5 W

Prevádzková teplota od 5°C do 35°C

Prevádzková vlhkosť nekondenzujúca vlhkosť 10% až 80%

Teplota skladovania od -20°C do 60°C

Vlhkosť pri skladovaní nekondenzujúca vlhkosť 5% až 95%

Certifikácie

Certifikácia UL/c-UL (U.S. and Canada), FCC, IC and CE

Environmentálna zhoda

Európska únia REACH, RoHS, WEEE, Battery, Packaging and ErP Standby

U.S. Packaging and Conflict Minerals

ŠPECIFIKÁCIA

SMART BOARD® 4055 INTERAKTÍVNY DOTYKOVÝ DISPLEJ – MODEL SPNL-4055

Záruky

Záruka Štandardná 2-ročná záruka s možnosťou predĺženia o 1 alebo 3 roky.
Predĺženie záruky je možné si dokúpiť do 90 dní odo dňa zakúpenia displeja.

Objednávacie údaje

Objednávacie číslo

SPNL-4055

SMART Board 4055 interactive flat panel. Súčasťou dodávky je softvér SMART Notebook.

Doplnkové príslušenstvo Pozri smarttech.com/accessories

smarttech.com/support

smarttech.com/contactsupport

© 2015 SMART Technologies ULC. All rights reserved. SMART Board, smarttech, the SMART logo and all SMART taglines are trademarks or registered trademarks of SMART Technologies ULC in the U.S. and/or other countries. All third-party product and company names may be trademarks of their respective owners. This product and/or use thereof covered by one or more of the following U.S. patents. www.smarttech.com/patents. Contents are subject to change without notice. 02/2015.