

Špecifikácia

Interaktívna tabuľa SMART Board® 480iv2

s projektorom V30

Úvod

Interaktívna tabuľa SMART Board® 480iv2 je kombináciou známej tabule SB480 a najnovšieho krátkeho projektora SMART.

Projektor SMART V30 poskytuje vysoko kvalitný a jasný obraz bez odleskov nasvecovaný z krátkej vzdialenosti. S týmto interaktívnym riešením môžete robiť všetky činnosti, ako na počítači — pristupovať k aplikáciám, vytvárať a editovať dokumenty, otvárať webové stránky, prehrávať videoklipy a ešte omnoho viac — iba jednoduchým dotykom na pracovnej ploche.

Interaktívna tabuľa SB480iv2 podporuje projekciu z rôznych video a audio zdrojov, vrátane DVD a Blu-ray™ prehrávačov, vizualizérov či iných zdrojov signálu s vysokým rozlíšením. Všetky HDMI 1.4 vstupy projektora spĺňajú protokol HDCP.

Viac informácií o tomto produkte nájdete na stránke výrobcu smarttech.com.

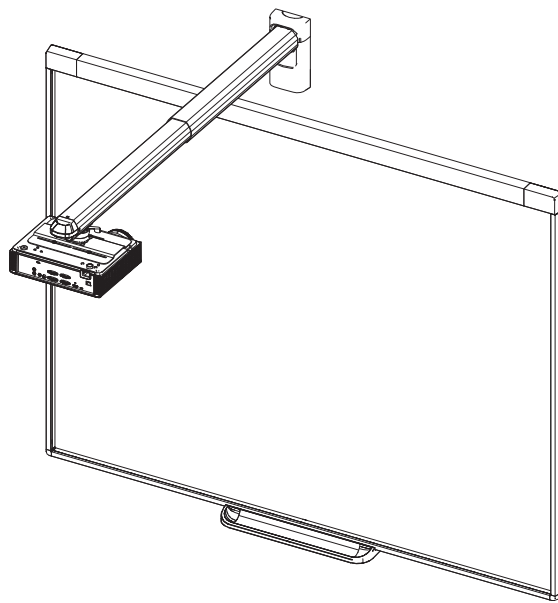

Rozmery a hmotnosti*

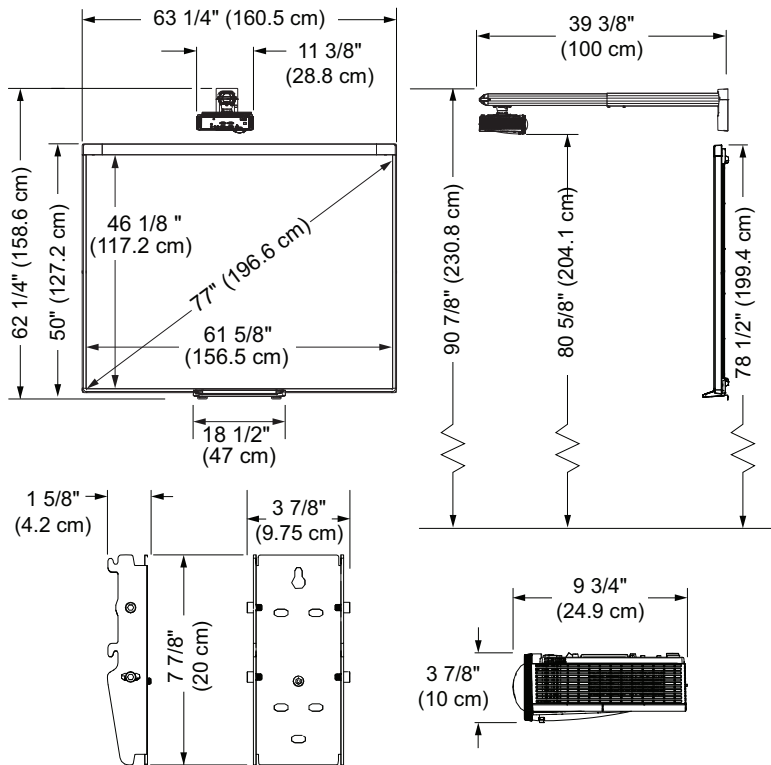

SMART Board 480

Hmotnosť

23,2 kg (51 lb.)

Prepravné rozmery (š×v×h)

178 cm × 136 cm × 11 cm

(70" × 53 1/2" × 4 1/2")

Prepravná hmotnosť

28,7 kg (63 lb. 3 oz.)

SMART V30 projektor

Hmotnosť (projektor)

2,6 kg (5 lb. 12 oz.)

Hmotnosť (projektor a držiak)

8,6 kg (18 lb. 14 oz.)

Prepravné rozmery (projektor) (š×v×h)

41,8 cm × 33 cm × 14,7 cm

(16 1/4" × 13" × 5 3/4")

Prepravné rozmery (držiak) (š×v×h)

89 cm × 14,8 cm × 28,1 cm

(35" × 5 3/4" × 11 1/8")

Prepravná hmotnosť (projektor)

3,5 kg (7 lb. 12 oz.)

Prepravná hmotnosť (držiak)

5,1 kg (11 lb. 2 oz.)

* Všetky rozmery ± 0,3 cm (1/8"). Všetky hmotnosti ± 0,9 kg (2 lb.)

Hardvér

Projektor

Svetelný tok (STD)	3000 ANSI lm @ 240 W pri CCT 6500 K (IEC)
Svetelný tok (ECO)	2250 ANSI lm @ 190 W pri CCT 6500 K (IEC)
Natívne rozlíšenie	XGA 1024 × 768
Stranová pomer	4:3 s podporou formátov 16:9, 16:10 a 5:4 s prispôsobením rozlíšenia.
Projekčný pomer	0,63:1
Projekčná vzdialenosť	1 m (39")
Keystone	Nastavenie skosenia hrán obrazu vo vertikálnom smere.
Technológia projekcie	Projekčná jednotka využíva technológiu DLP® technology od Texas Instruments™, ktorá poskytuje kvalitu zobrazenia BrilliantColor™ s možnosťou korekcie Gamma 2.2 v režimoch Bright Room, Dark Room, sRGB, User a SMART Presentation.
Farebná hĺbka	24 bit (16,7 mil. farieb)
Životnosť výbojky	6500 hod. v STD móde (240 W); 8000 hod. v ECO 1 móde (190 W).
Audio	Integrovaný reproduktor 5 W rms
Hlučnosť	38 dBA (STD) alebo 32 dBA (ECO 1) merané podľa ISO-7779
Kontrast	3000:1
Video kompatibilita	kompatibilita s HDTV (720p a 1080p) a podporou HD Ready (technológia HDMI 720p), NTSC, NTSC 4:43, PAL, PAL-N, PAL-M a SECAM (480i/p a 576i/p)
Kompatibilita rozhrania	HDCP compliant HDMI, kompozitný vstup, VESA® RGB s podporou komponentných vstupov YPbPr a YCbCr s doplnkovou redukciou (nie je v balení)
Horizontálna frekvencia	15 kHz–72 kHz
Vertikálna frekvencia	25 Hz–75 Hz
Pracovná frekvencia	165 MHz
Vzdialená správa	IR diaľkové ovládanie, riadiaci port RS-232, lokálna webová stránka
Zabezpečenie	Možnosť visacej zámky
Súčasť balenia	diaľkové ovládanie, napájací kábel 4,5m (14' 9")

Interaktívna tabuľa

Multitouch	Podpora dvoch simultánných dotykov užívateľov umožňujúcich súčasné písanie perom alebo iným predmetom, písanie a manipulácia objektmi prstom.
Snímanie dotyku	2-kamerová technológia DVIT® (Digital Vision Touch)
Napájanie	Napájanie tabule zabezpečuje USB kábel, spotreba max 1,5 W
Pripojenie k PC	USB 2.0 káble 3 m v balení

Priehradka na perá	Pasívna lodička s kapacitou 2 perá
Pero	Jedno pero v balení
Povrch tabule	Odolný oceľový povrch optimalizovaný pre prednú projekciu, kompatibilný s popisovačmi určenými pre biele tabule. Pre čistenie je odporúčaný prostriedok na báze isopropyl alkoholu (IPA).
Farba rámu	Dva odtiene sivej: tmavá (PANTONE® Charcoal Gray 18-0601 TPX), svetlá PANTONE Cool Gray 6C)

Konektivita

Projektor	HDMI 1.4 vstup DB15F RGB VGA video vstup (VGA In) × 2 a výstup (VGA Out) 3.5 mm stereo jack audio vstup (pre VGA 1 a VGA 2) a výstup 3.5 mm stereo jack audio vstup (pre kompozitný video vstup) DB9F RS-232 riadiaci port Napájanie (100V–240V AC @ 50 Hz–60 Hz) Mini-USB B a RJ45 Ethernet servisné vstupz RCA analógový kompozitný video vstup (Y)
------------------	--

Systémové požiadavky

SB480iv2	Softvér SMART Notebook® inštalovaný pod operačným systémom Windows® alebo Linux® Úplný zoznam systémových požiadaviek nájdete na stránke výrobcu smarttech.com/downloads .
-----------------	--

Prevádzkové a skladovacie podmienky

Príkion	
STD mód	310 W
ECO 1 mód	240 W
Standby mód	< 0,5 W
Standby with network	≤ 4 W
Prevádzkové podmienky	
Interaktívna tabuľa	+5°C až +35°C; nekondenzujúca relatívna vlhkosť do 80%
Projector	+5°C až +40°C; nekondenzujúca relatívna vlhkosť do 80%
Skladovacie podmienky	-20°C až +50°C; nekondenzujúca relatívna vlhkosť do 80%

Cerifikácie

Certifikácia	BIS, BSMI, CB, CCC, CE, C-Tick, CU, FCC, KC, NOM, PSE, SABS, S-Mark, TUV-GS a UL/CSA (U.S./CA)
Environmentálna zhoda	
Čína	EIP
Európska únia	REACH, RoHS, WEEE, Battery, Packaging and ErP Standby
U.S.	Packaging and Conflict Minerals

Záruka

Interaktívna tabuľa	2 roky s možnosťou predĺženia o 3 roky
Projektor	3 roky
Výbojka	3000 hodín / 3 roky (čo nastane skôr)

Objednávacie informácie

Objednávacie čísla

SB480IV2	SMART Board® 480 s projektorom V30
1025290	Náhradný modul výbojky pre projektor V30
1013576	Doplnková montážna sada projektora (pozri smarttech.com/kb/160505)
1020342	Doplnková motnážna sada tabule (pozri smarttech.com/kb/170475)

Rozšírenie záruky

EWY3-SB480	predĺženie záruky o 3 roky pre interaktívnu tabuľu SB480 (k objednaníu s novou tabuľou)
------------	---

Doplnky Pozri smarttech.com/accessories

smarttech.com/support

smarttech.com/contactsupport

© 2014 SMART Technologies ULC. All rights reserved. SMART Board, DVIT, SMART Notebook, smarttech, the SMART logo and all SMART taglines are trademarks or registered trademarks of SMART Technologies ULC in the U.S. and/or other countries. All other third-party product and company names may be trademarks of their respective owners. This product and/or use thereof covered by one or more of the following U.S. patents. www.smarttech.com/patents. Contents are subject to change without notice. 11/2014.