

Špecifikácia

SMART Board® 4065 interaktívny dotykový displej

Model SPNL-4065

Úvod

Interaktívny dotykový displej SMART Board® 4065, ktorý bol dizajnovaný špeciálne pre školy je spojením špičkových technických parametrov a širokých možností, ktoré so sebou prináša softvér SMART Notebook® na uhlopriečke 65".

Full HD displej s uhlopriečkou 65" (164,5 cm) je optimálnym riešením pre všetky štandardné i menšie miestnosti. Takto ponímaná implementácia moderných technológií činí vyučovací proces kvalitným, moderným a príťažlivým.

Už žiadne chvenie obrazu, žiadne tieň, žiadne chybné pixely na projekčnej ploche, už žiadna vypálená výbojka - FHD rozlíšenie displeja s brilantným podaním farieb upúta pozornosť každého študenta po celú dobu až 50.000 hodín životnosti.

Viac informácií o tomto produkte nájdete na webovej stránke výrobcu smarttech.com.

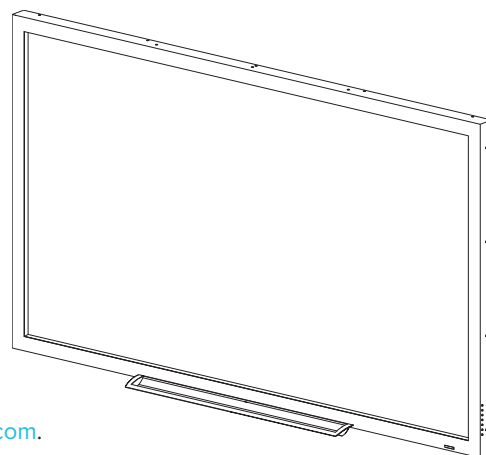

Rozmery a hmotnosti¹

Rozmery

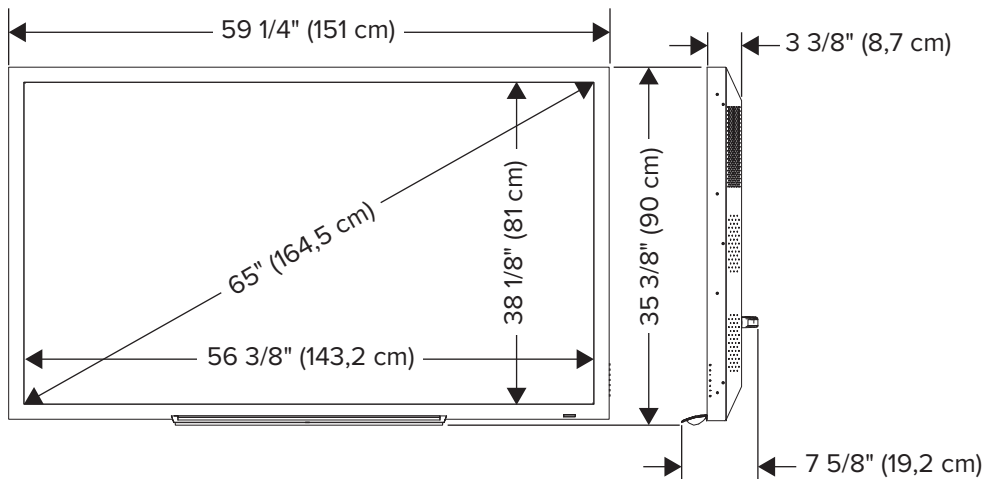

Hmotnosť

69,4kg (153 lb.)

Prepravné rozmery š×v×h (vrátane palety)

Jeden interaktívny displej

161 cm × 115 cm × 28 cm

(63 3/8" × 45 1/4" × 11")

Tri interaktívne displeje

161 cm × 115 cm × 84 cm

(63 3/8" × 45 1/4" × 33 1/8")

Prepravná hmotnosť

Jeden interaktívny displej

90 kg (198 lb. 6 oz)

Tri interaktívne displeje

182 kg (401lb. 3 oz.)

¹Všetky rozmery ± 1/8" (0,3 cm). Všetky hmotnosti ± 2 lb. (0,9 kg).

Hardvér

Dotyková technológia	Infračervená (IR)
Počet simultánných dotykov	Osem simultánných dotykov pre operačné systémy Windows® 7, Windows 8 a 8.1
Rozpoznanie gest	Podpora rozpoznania gest pre operačné systémy Windows® 7, 8 a 8.1 a Mac OS X 10.7 or 10.8
Veľkosť pixelu	0,744 mm
Horizontálna frekvencia	60 kHz–73 kHz
Vertikálna frekvencia	74 Hz–63 Hz
Kontrast	4000:1
Jas	300 cd/m ²
Gamut	72% pre NTSC
Pozorovací uhol	178°
Odozva	6,5 ms
Optimálne rozlíšenie	1920 × 1080p @ 60 Hz (16:9)
Audio	integrované reproduktory 2×10 W
Štandard rozhrania	VESA® 600 mm × 400 mm

Príslušenstvo

Perá a držiak na perá	Jeden držiak pier a dve ergonomické perá
Napájací kábel	Severná Amerika, Európa a UK
Diaľkové ovládanie	IR diaľkové ovládanie
VGA kábel	6' (1,8 m) D-Sub 15-pinový konektor
USB kábel (dotyk)	16' (5 m) USB typ A/B

Konektivita

HDMI	3 vstupy HDMI® 1.4	
VGA (RGB D-Sub)	vstup D-Sub 15-pinový konektor	
Komponentný	RCA vstup (Y, Pb, Pr, L, R)	
Kompozitný	RCA analógový audio and kompozitný video vstup (R, W, Y)	
SPDIF	SPDIF optický výstup	
USB A	USB A (pripojenie médií)	
USB B	USB B (dotyk)	
PC audio	vstup 3,5 mm stereo jack	
napájanie AC	IEC 60320-C14 konektor	

Podmienky inštalácie

Inštalácia	Vid' <i>SMART Board E70, 4065 and 4055 interactive flat panel setup and maintenance guide</i> (smarttech.com/kb/170799).
Počítač	Vid' posledná verzia SMART Notebook software release notes na smarttech.com/support .

Prevádzkové a skladovacie podmienky

Napájanie	100V AC až 240V AC, 50 Hz až 60 Hz
Príkon	175 W maximum
Standby mód	< 0,5 W
Prevádzková teplota	od 10°C do 40°C
Prevádzková vlhkosť	nekondenzujúca vlhkosť 10% až 80%
Teplota skladovania	od -25°C do 60°C
Vlhkosť pri skladovaní	nekondenzujúca vlhkosť 5% až 95%

Certifikácie

Certifikácia	UL/c-UL (U.S. and Canada), FCC, IC and CE
Environmentálna zhoda	
Európska únia	REACH, RoHS, WEEE, Battery, Packaging and ErP Standby
U.S.	Packaging and Conflict Minerals

Záruky

Záruka Štandardná 2-ročná záruka.

Objednávacie údaje

Objednávacie číslo

SPNL-4055 SMART Board 4055 interactive flat panel. Súčasťou dodávky je softvér SMART Notebook.

Doplnkové príslušenstvo Pozri smarttech.com/accessories

smarttech.com/support

smarttech.com/contactsupport

© 2015 SMART Technologies ULC. All rights reserved. SMART Board, smarttech, the SMART logo and all SMART taglines are trademarks or registered trademarks of SMART Technologies ULC in the U.S. and/or other countries. All third-party product and company names may be trademarks of their respective owners. This product and/or use thereof covered by one or more of the following U.S. patents. www.smarttech.com/patents. Contents are subject to change without notice. 01/2015.